

SEEPEX.
ALL THINGS FLOW

Découvrez ce produit avec ECO-TECH spécialiste du matériel de pompage :



ECO-TECH
ZAC du Moulin
Rue Boucher
76410 CLEON (France)
Tel : 02.35.74.48.98 - Email : info@eco-tech.pro

LES DILACERATEURS

GROUPE DE PRODUITS M



COUPER ET HACHER.

Les dilacérateurs SEEPEX coupent et hachent les solides et matières fibreuses en suspension afin qu'ils puissent être transportés sans obstruer les tuyaux ou endommager les pompes et autres équipements du process. Cela pour minimiser les temps d'arrêt, augmenter la sécurité de fonctionnement et diminuer les coûts de réparation et d'exploitation. Les dilacérateurs SEEPEX trouvent leur application privilégiée dans le domaine des eaux usées urbaines et industrielles dans différentes branches de l'industrie.

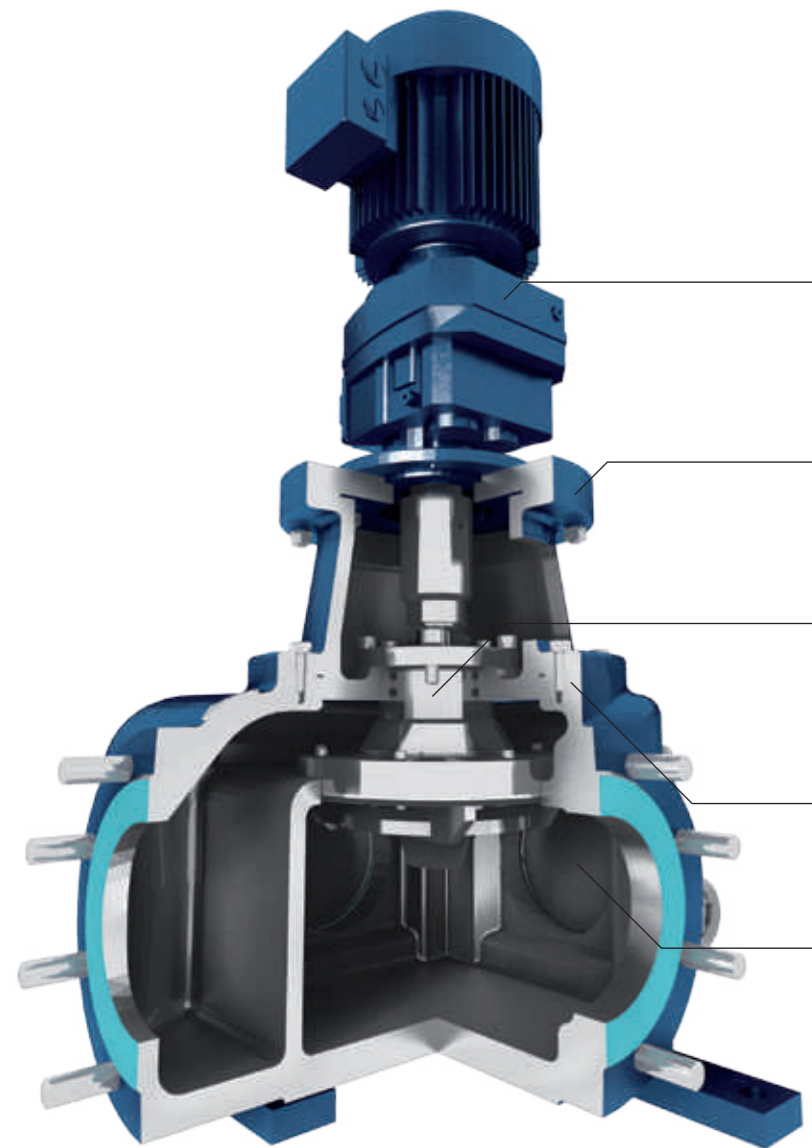

ENTRAÎNEMENT

A vitesse fixe ou variable. Fonctionnement à basse vitesse permettant d'avoir un couple élevé et une faible consommation énergétique.

LANTERNE

Pièce de liaison entre l'entraînement et l'unité sécatrice.

UNITÉ SÉCATRICE

Tête complète rapidement interchangeable. Comprendant les couteaux, la plaque à trous et le système de guidage.

CARTER DU DILACÉRATEUR

Entrée possible du produit suivant trois directions.

TRAPPES DE VISITE

Trappes de visite largement dimensionnée pour un nettoyage et une vidange rapide.

UNITÉ SÉCATRICE COMPLÈTE

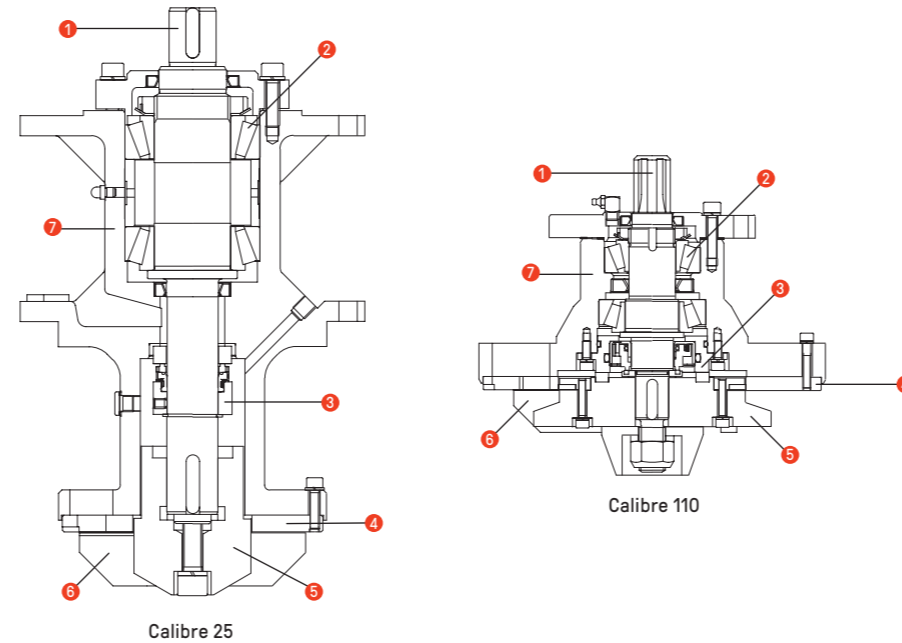

1 ARBRE D'ENTRÉE

Pour une séparation rapide du système d'entraînement et de l'unité sécatrice.

2 PALIERS

Paliers à rouleaux coniques pour des charges importantes, possibilité de lubrification extérieure.

3 ÉTANCHÉITÉ D'ARBRE

Garniture mécanique en chambre fermée avec connexion de rinçage. (Calibre 110 - en option).

4 PLAQUE SECATRICE

Plaques, en acier à outil trempé traité hautement résistant à l'usure, munies de trous ou ouvertures variables en tailles et en nombre. La tête sécatrice tourne sur la plaque et dilacère les matières solides entraînées dans le produit. Il existe différentes constructions pour optimiser la réduction de la taille des particules. La taille, la forme et le nombre de trous / fentes peuvent être déterminés en fonction de la taille des particules à véhiculer et des débits souhaités.

Exemples :

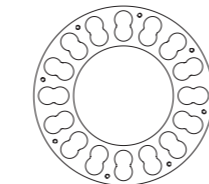

Plaque sécatrice 20 (16 trous)

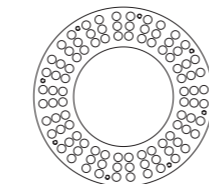

Plaque sécatrice 23 (96 trous)

5 TÊTE SÉCATRICE

Disponible avec couteaux en carbure de tungstène en quantité variable.

6 COUTEAUX

Fabriqués en carbure de tungstène. La combinaison de leur positionnement sur leur support glissant sur la plaque sécatrice permet une dilacération optimale.

7 CARTER DU PALIER

Fait la liaison entre l'arbre d'entraînement et la tête sécatrice complète (Tête à couteaux, étanchéité et plaque sécatrice) Permet le remplacement rapide de l'unité sécatrice complète.

APERÇU DES GAMMES

GAMME I, CONSTRUCTION EN LIGNE

La caractéristique particulière du séparateur intégré de solides série I en fonte GG 25 réside dans sa conception. Le montage se fait en ligne sur tuyauterie horizontale et directement raccordé sur une pompe SEEPEX. Entrée du produit possible suivant trois directions. 2 tailles sont disponibles :

Les calibres 25 sont disponibles pour des débits jusqu'à 30 m³/h et les calibres 110 pour des débits jusqu'à 150 m³/h pour une concentration produit en matières sèches d'environ 5%.

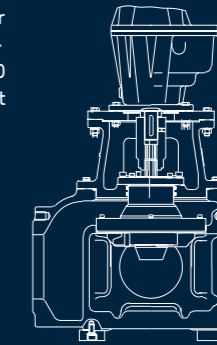

GAMME U, CONCEPTION UNIVERSELLE AVEC PIEGE A PIERRES (EN OPTION)

Le montage de la série U se fait soit sur une tuyauterie verticale ou sur un réservoir de stockage avec raccordement direct à une pompe SEEPEX. La série U est aussi disponible en acier inoxydable et peut être utilisée dans les applications corrosives ou alimentaires. 2 tailles sont disponibles :

Les calibres 25 sont disponibles pour des débits jusqu'à 30 m³/h et les calibres 110 pour des débits jusqu'à 150 m³/h pour une concentration produit en matières sèches d'environ 5%.

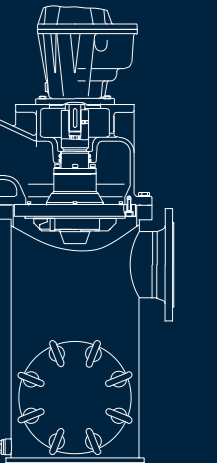

PUISSANCE D'ENTRAÎNEMENT

Les puissances d'entraînement mentionnées pour les calibres 25 et 110 sont données pour des boues de concentration en matières sèches de 5%. Pour des concentrations plus importantes, diminuer le débit et augmenter la puissance d'entraînement. Pour d'autres types d'applications, nous consulter.

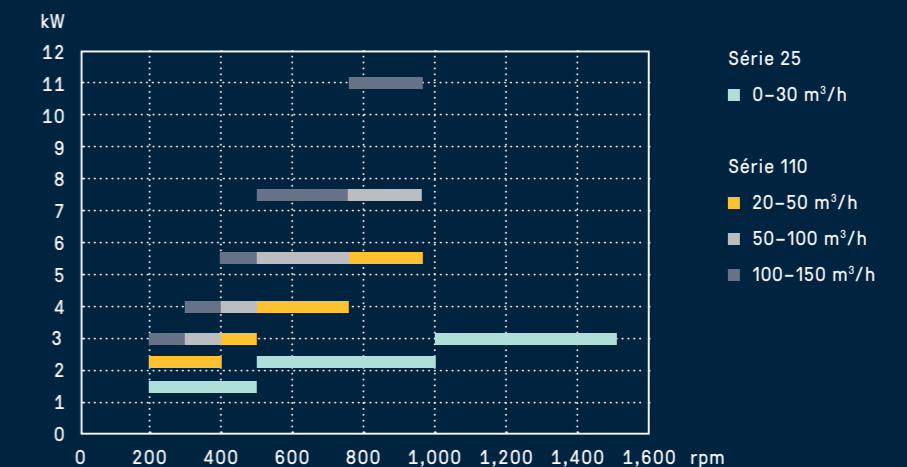

APPLICATIONS

Les dilacérateurs SEEPEX coupent et hachent presque tous les matériaux solides ou fibreux véhiculés dans les fluides pompés. Ils améliorent la fiabilité et la durée de vie à la fois des pompes SEEPEX et des autres appareils de process comme les centrifugeuses et les filtres presses. Le degré de réduction de la taille des particules varie en fonction du débit, de la vitesse et du design de la plaque sécatrice. Ces différents paramètres peuvent être adaptés selon les besoins. Les dilacérateurs SEEPEX sont utilisés dans différents domaines industriels, comme l'industrie agricole, le bâtiment, l'exploitation minière, la galvanisation, l'industrie agroalimentaire, du papier et de la cellulose, du poisson, du sucre, de la peinture, la construction navale, les techniques de l'environnement, le biogaz et la pétrochimie.

CARACTÉRISTIQUES

- Une dilacération contrôlée grâce à l'utilisation de plaques sécatrices avec trous de passage de tailles différentes et à la vitesse d'entraînement variable
- Entretien facile grâce au remplacement simple de l'unité sécatrice complète construite en cartouche
- Construction simplifiée avec un seul arbre, étanchéité et jeu de roulement en unité compacte
- Faibles consommations d'énergie par rapport aux autres technologies alternatives de dilacérateur
- Coupe les plastiques, les cheveux et les fibres qui passent à travers tous les systèmes de filtration/séparation
- 2 séries avec chacune 2 tailles

CHIFFRES CLÉS

- Capacité :
2-150 m³/h

SEEPEX.
ALL THINGS FLOW

SEEPEX GmbH
www.seepex.com

Découvrez ce produit avec ECO-TECH spécialiste du matériel de pompage :



ECO-TECH

ZAC du Moulin

Rue Boucher

76410 CLEON (France)

Tel : 02.35.74.48.98 - Email : info@eco-tech.pro