



Cazaux

Distributeur et maintenance

Atelier certifié pour la réparation des pompes soumises à réglementation ATEX



ZAC du Moulin
Rue Boucher
76410 Cléon - France
Téléphone : 02 35 74 48 98
Email : info@eco-tech.pro

www.eco-tech.fr



Fiche Technique || LCM 16/85 ||

LCM 16/85

Pompe vitesse lente série 100 à variateur mécanique

|| CARACTERISTIQUES

- ◆ Pompe à impulseur flexible en Néoprène
- ◆ Vitesse de rotation réduite : délicatesse assurée
- ◆ Corps de pompe inox 316 L en fonderie de précision
- ◆ Débit: 16 à 85 hl/ h
- ◆ Vitesse : 230 à 460 tr/min
- ◆ Pompe sur chariot inox
- ◆ Faible dissolution de l'oxygène (<0,05mg/L)
- ◆ Inverseur sens de marche
- ◆ Puissance : 1,2Kw



- ◆ Remontage
- ◆ Filtration
- ◆ Embouteillage
- ◆ D etartrage
- ◆ Entonnage

PRESSION / D EBIT

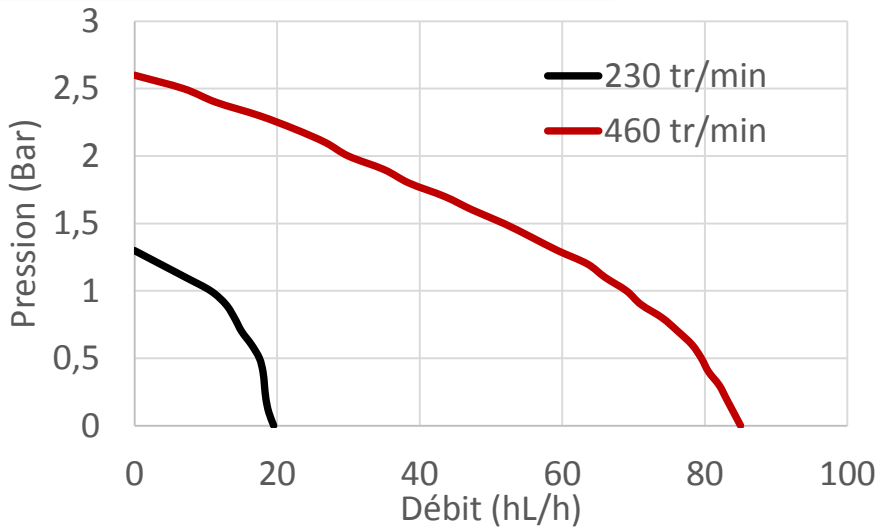

Essais effectu es avec 3m de tuyau dans une eau   15 C. Les pertes de charges peuvent  tre diff erentes selon la tuyauterie utilis ee, la nature du produit v hicul e et l'impulseur.

ENCOMBREMENT

Poids : 46kg

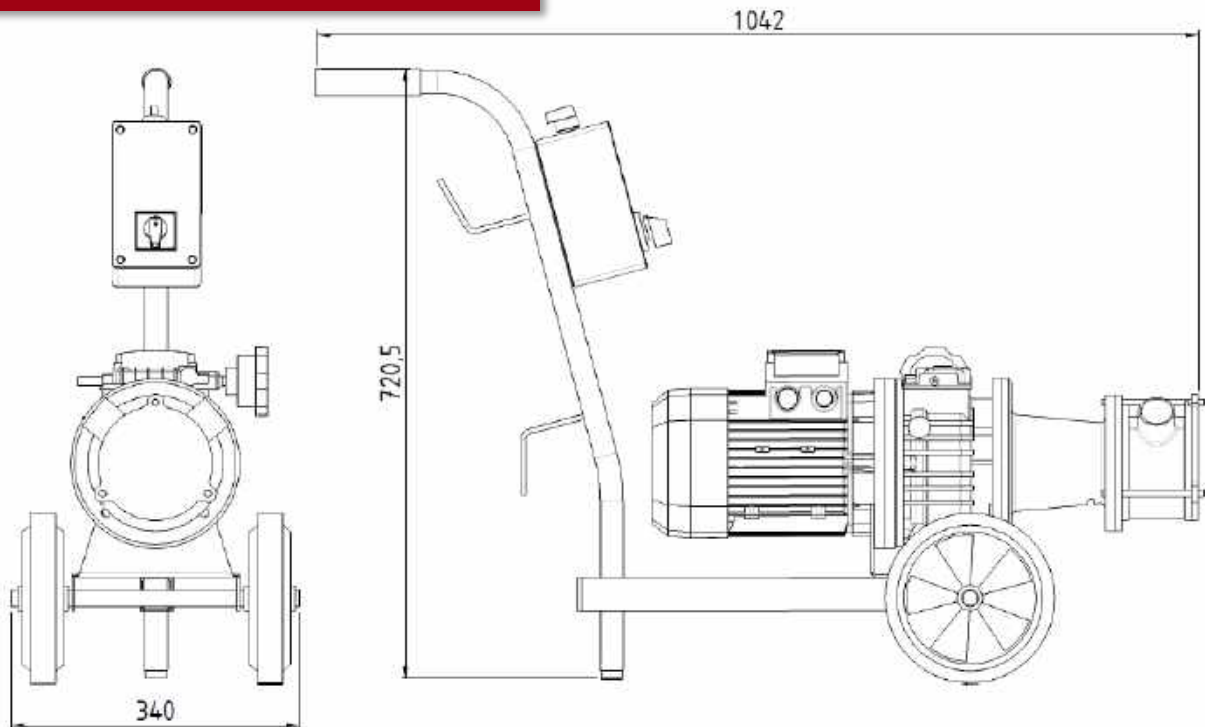

Documents et photos non contractuels.

CAZAUX - ZA de Lalande - Route de Lalande - 33450 Montussan - France
 T el : +33 (0)5 57 77 70 70 - Fax : +33(0)5 57 77 70 79
 Email : commercial@rotorflex.com - Site : www.rotorflex.com



Distributeur et maintenance

Atelier certifi e pour la r eparation des pompes soumises   r eglementation ATEX
 ZAC du Moulin
 Rue Boucher
 76410 Cl eons - France
 T el ephone : 02 35 74 48 98
 Email : info@eco-tech.pro



www.eco-tech.fr

