



Cazaux

**Distributeur et maintenance**

*Atelier certifié pour la réparation des pompes soumises à réglementation ATEX*



ZAC du Moulin

Rue Boucher

76410 Cléon - France

Téléphone : 02 35 74 48 98

Email : [info@eco-tech.pro](mailto:info@eco-tech.pro)

Fiche Technique || LCE 25/400 ||



# LCE 25/400

Pompe vitesse lente série 300

## || CARACTERISTIQUES

- ◆ Pompe à impulseur flexible en Néoprène
- ◆ Vitesse de rotation réduite : délicatesse assurée
- ◆ Corps de pompe inox 316 L en fonderie de précision
- ◆ Débit: 25 à 400 hl/ h
- ◆ Vitesse: 50 à 775 tr/min
- ◆ Pompe sur chariot inox
- ◆ Faible dissolution de l'oxygène (<0,05mg/L)
- ◆ Inverseur sens de marche
- ◆ Puissance : 4 kW



**Pompes et Pièces de rechange - [www.eco-tech.fr](http://www.eco-tech.fr)**

ECO TECH - Rue Boucher - 76410 CLEON France // Tel : 02.35.74.48.98 Email : [info@eco-tech.pro](mailto:info@eco-tech.pro)

COM FI - 16



## || UTILISATIONS

- ◆ Remontage
- ◆ Filtration
- ◆ Embouteillage
- ◆ Détartrage
- ◆ Entonnage

## || PRESSION / DÉBIT

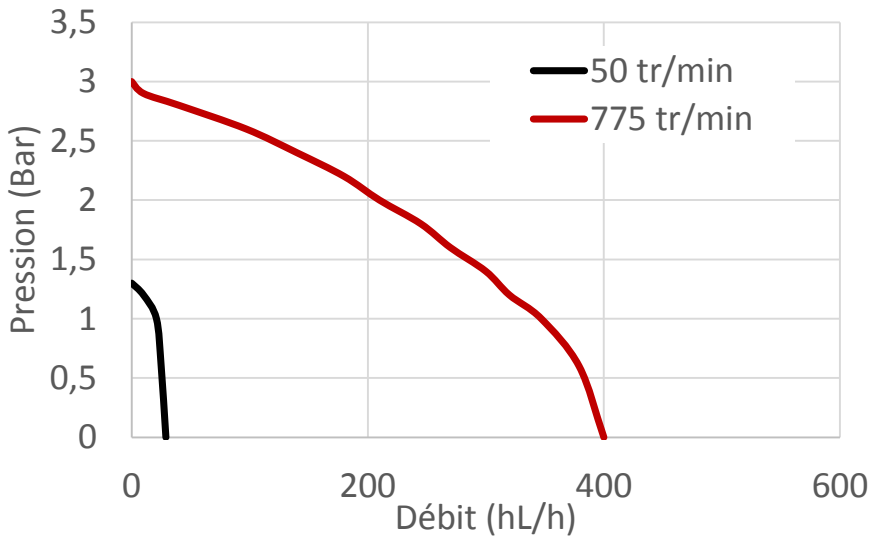

Essais effectués avec 5m de tuyau  $\varnothing 70$  dans une eau à 15°C. Les pertes de charges peuvent être différentes selon la tuyauterie utilisée, la nature du produit véhiculé et l'impulseur.

## || ENCOMBREMENT

Poids : 71 kg

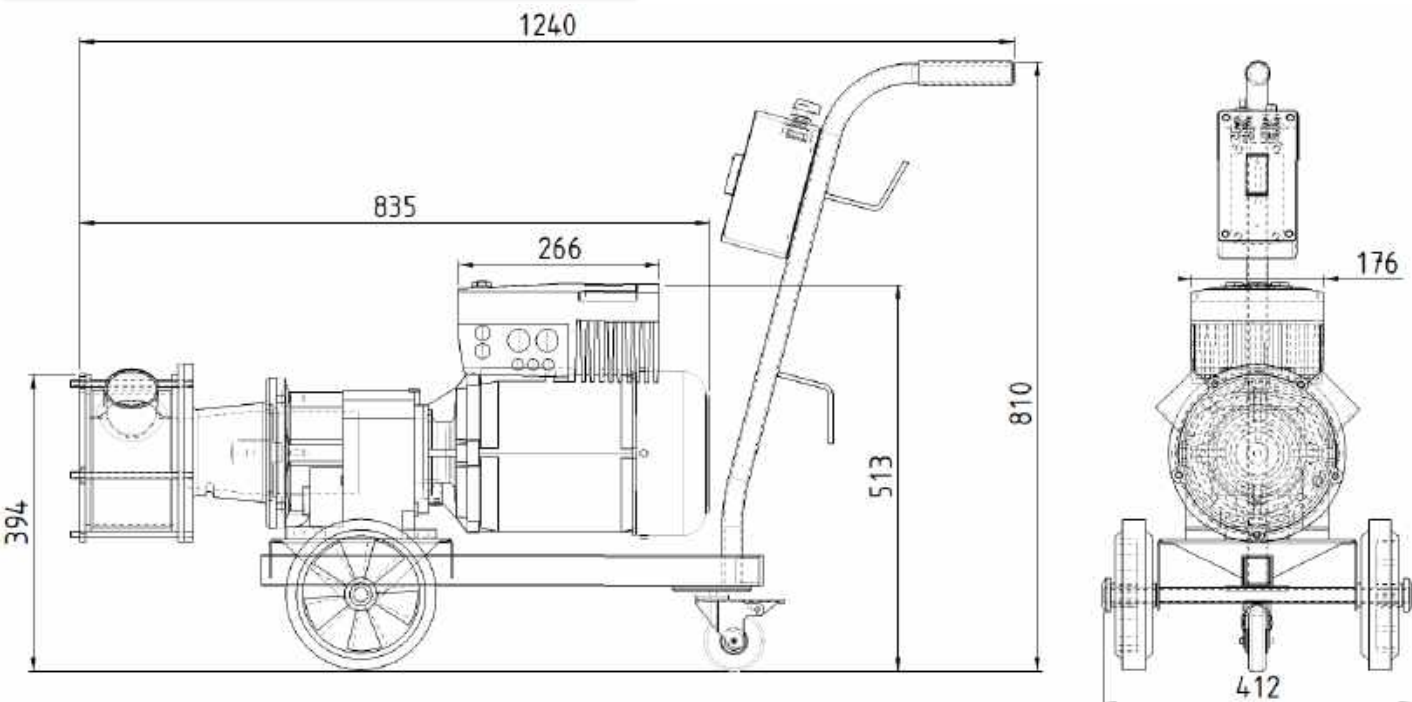

Documents et photos non contractuels.

CAZAUX - ZA de Lalande - Route de Lalande - 33450 Montussan - France  
 Tél : +33 (0)5 57 77 70 70 - Fax : +33(0)5 57 77 70 79  
 Email : commercial@rotorflex.com - Site : www.rotorflex.com



**Distributeur et maintenance**  
 Atelier certifié pour la réparation des pompes soumises à réglementation ATEX

**eco-TECH**  
 ZAC du Moulin  
 Rue Boucher  
 76410 Cléon - France  
 Téléphone : 02 35 74 48 98  
 Email : info@eco-tech.pro

