

Hydraulique

Le système hydraulique Hidrostal résout les problèmes de refoulement de manière fiable et efficace dans presque tous les domaines d'application. Depuis plus de 60 ans, avec leur roue à vis centrifuge, les pompes de Hidrostal refoulent partout dans le monde les eaux usées, les liquides à teneur élevée en matières solides, les denrées alimentaires, les substances épaisses, les matières fibreuses, les fluides abrasifs et gazeux et bien plus encore.

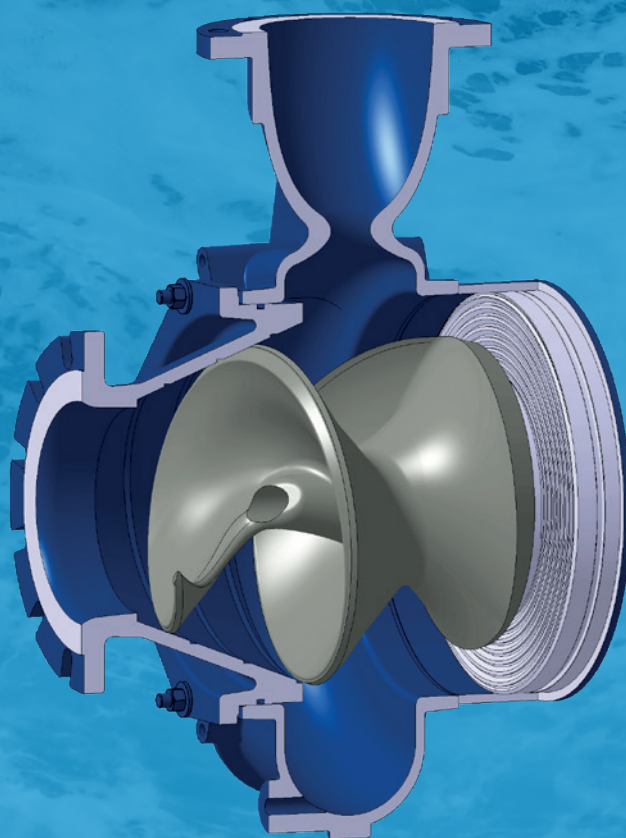

Refoulement optimal et faibles coûts d'exploitation

Même dans les conditions les plus difficiles, les pompes Hidrostal garantissent un fonctionnement fiable et presque sans bourrage. Les pompes se caractérisent par leurs applications possibles : transport de boues et d'eaux usées, drainage de fondations, transport en douceur de denrées alimentaires et bien d'autres applications encore.

Les systèmes hydrauliques de Hidrostal fonctionnent selon le même principe que les pompes centrifuges. Le domaine d'application classique des pompes centrifuges avec des roues multi-aubes est le transport d'eau ou de liquide à faible viscosité. Les roues multi-aubes ont une capacité d'absorption limitée et ne se prêtent guère au pompage de liquides contenant des matières solides.

Or, le roue à vis centrifuge de Hidrostal, qui a une seule aube, permet de surmonter ces obstacles sans problème. La zone d'aspiration située en amont de la turbine et l'agencement de l'arête d'entrée de l'aube permettent d'atteindre des pressions d'aspiration (NPSH) extrêmement faibles. Il est ainsi possible d'atteindre des débits élevés lorsque la vitesse de la pompe ou les températures du fluide à refouler sont élevées. Le rendement des pompes Hidrostal est significativement plus élevé que celui des produits de la concurrence dans des domaines d'application comparables. Les courbes caractéristiques sont continues et à pente forte, donc elles permettent l'adaptation la plus rentable possible de la pompe aux besoins individuels de pompage, en particulier en cas de fonctionnement à vitesse contrôlée.

Hidrostal applique des méthodes dernier cri, telles que les simulations CFD et des séries complètes de tests de prototype, pour améliorer en permanence ses produits.

La conception correcte de la turbine est choisie en fonction de l'application prévue. Ainsi, nous vous garantissons une longue durée de vie et des coûts d'exploitation extrêmement faibles. En outre, tous les produits Hidrostal sont disponibles dans différents matériaux.

En cas de refoulement de fluides abrasifs, il est possible d'utiliser le cône d'entrée en matériau résistant à l'abrasion, par exemple. En cas de refoulement de fluides corrosifs, nous pouvons fabriquer tous les composants servant au transport des liquides en acier inoxydable. Si les fluides sont extrêmement corrosifs, nous utilisons des alliages spéciaux Hidrostal.

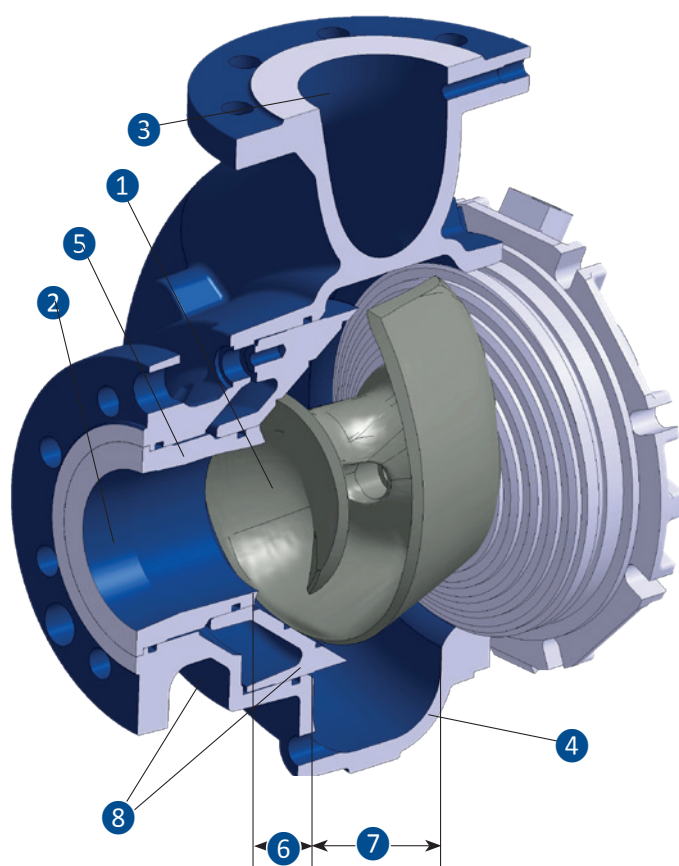



Conception de la pompe

- ① Roue à vis centrifuge
- ② Entrée
- ③ Sortie
- ④ Volute
- ⑤ Cône d'aspiration
- ⑥ Partie vis de la roue
- ⑦ Partie centrifuge de la roue
- ⑧ Réglage du jeu

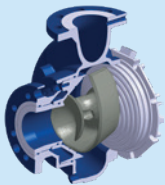
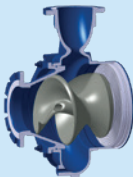

Chaque tâche de pompage exige des propriétés particulières de la pompe

Hidrostal peut vous proposer le produit idéal à partir de 500 versions standard. De plus, Hidrostal a déjà mis au point à de nombreuses reprises des solutions spécifiques et des gammes de pompe complètes en étroite concertation et coopération avec ses clients.

Types de turbine	Pompage de	Exemples
Ouvert Gamme Q & K	 Liquides contenant des matières solides grossières	Eaux usées communales non traitées, eaux usées contenant des déchets d'abattoirs
	Fluides fibreux et propices aux engorgements	Eaux usées avec matières textiles (lingettes humides par ex.), boues d'épuration (digesteur par ex.)
	 Boues et liquides visqueux et gazeux	Peinture, colle, pâte à papier, boues d'épuration
	Liquides contenant des solides ou des ingrédients sensibles	Boues activées de l'épuration biologique, céréales, suspensions de cristaux
Fermé Ligne V	 Liquides contenant des ingrédients abrasifs	Eau de lavage encrassée et contenant du sable, eaux de surface
	Fluides très abrasifs	Liquides contenant beaucoup de sable ou d'éclats, lubrifiant réfrigérant avec copeaux, déchets broyés en suspension
Fermé Ligne F	 Matières solides et denrées alimentaires sensibles	Fruits, légumes, poissons vivants

Courbes caractéristiques des différents types de pompe

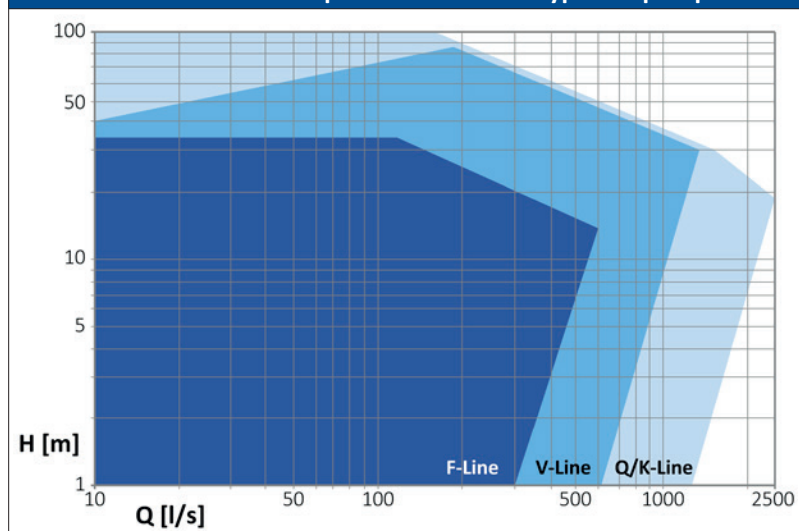

- Sélection optimale du point de fonctionnement grâce à plus de 500 variantes de système hydraulique
- Plusieurs versions
- Rendement élevé
- Excellente aspiration

Pompes Hidrostal

Configurez votre pompe rapidement et avec précision sur www.hidrostal.com/pumpselector.php



Les pompes Hidrostal sont employées dans de nombreux secteurs industriels grâce à leurs excellentes caractéristiques de refoulement. Elles permettent le pompage en douceur et avec une pulsation faible des fluides les plus divers. Nos spécialistes sélectionnent les combinaisons de matériaux appropriés et ajustent chaque pompe individuellement selon les conditions sur place. Avec cette approche, nous nous assurons que les pompes Hidrostal déploient tout leur potentiel même dans les situations les plus difficiles et nous obtenons ainsi de meilleurs résultats en termes de rendement et d'efficacité énergétique ainsi que des coûts de cycle de vie réduits.

- Pompage sans bourrage
- Haut débit de pompage
- Refoulement en douceur grâce aux faibles forces de cisaillement
- Rendement élevé
- Ligne caractéristique stable
- Longue durée de vie
- Faible pulsation
- Refoulement continu, proportionnel à la vitesse
- Grande stabilité de pression

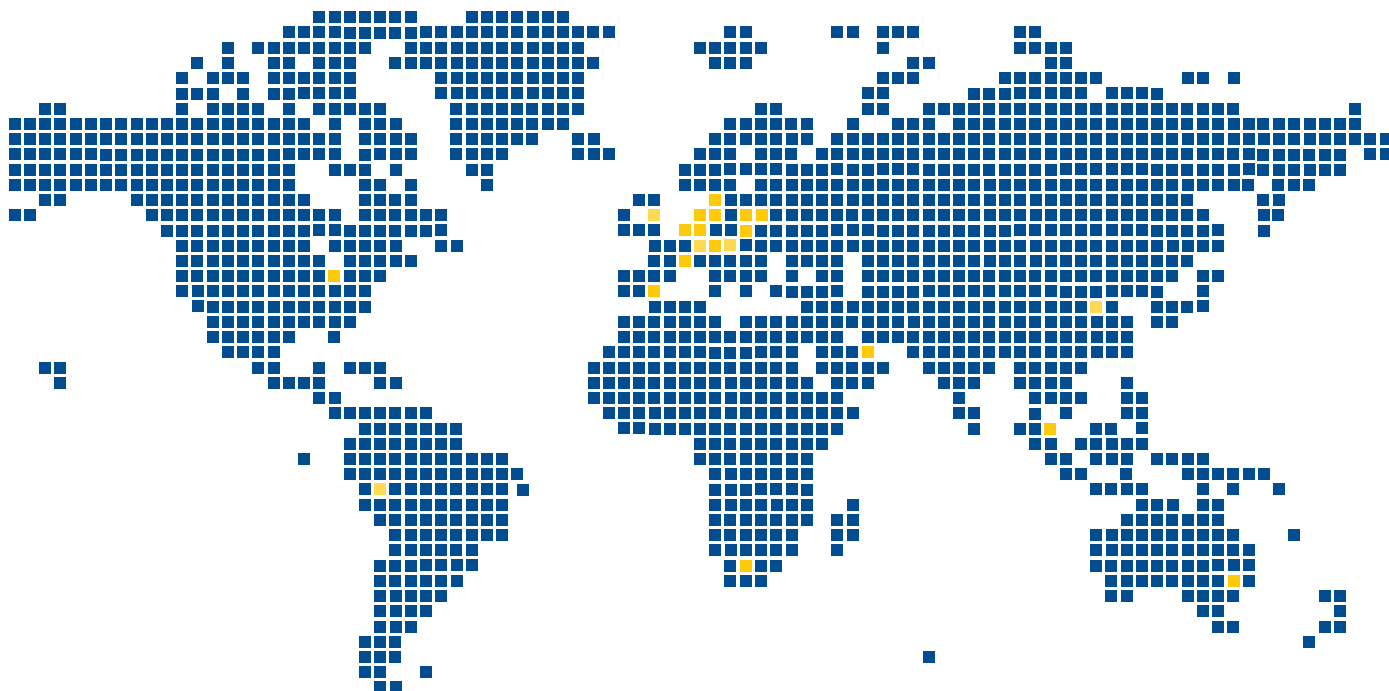
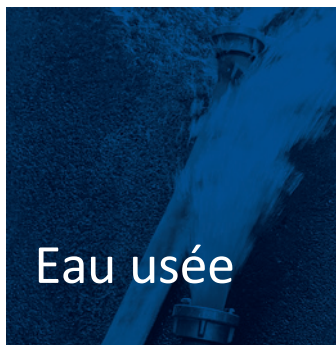

info@hidrostal.com
www.hidrostal.com

